

HEAD CUP TEAM WATANABE OPEN 2013 IN スプラッシュ

前略 いつもお世話になっております。

このたび7月6日(土)~7日(日)の日程にて開催いたします、TWO 2013 IN スプラッシュのドローを送付いたしますので、貴クラブの所属の方々にご案内いただけますよう、よろしくお願い申し上げます。今大会も沢山の方のエントリーを頂きまして感謝申し上げます。

大会注意事項

- 本大会のルールは JSA のルールに則って行ないます。選手権本戦は PAR 11 ベストオブ 5 ゲームズ、選手権予選及びその他のクラスでは PAR 11 ベストオブ 3 ゲームズにて行います。3 位決定戦は行いません。ベストオブ 3 ゲームズではノックアップを左右合計 3 分、ベストオブ 5 ゲームズでは 5 分とします。
プレート戦は、ラリーポイント 15 点の 1 ゲームマッチで行います。
- 選手は試合予定時刻を 5 分経過してコートに入らない場合は棄権とみなします。
また進行上、時刻が変更になる場合もありますので会場のボードに常にご注意ください。
- 原則として勝者レフリー、敗者マーカークとしますので試合後、両者は次の試合のレフリー、マーカークは責任を持って行ってください。出来ない場合は代わりの方をたててください。円滑な運営にご協力をお願いいたします。
- トリオマッチは、後日 (1 週間前を予定) 協会・HP でご案内致しますので、ご確認をお願いします。
- 試合中の事故、怪我につきましては主催者、施設側は一切の責任を負いませんので自己の責任において処理をしてください。
- ご都合により大会を棄権される場合は、お早めにお電話にてご連絡ください。本人確認のため、メールでは承っておりませんのでご了承ください。
連絡先は大会前日まで SQ-CUBE 横浜 : 045-306-8700 です。
大会当日は 大会本部 : 070-6984-3535 です。

会場利用上の注意

- クラブの開場時刻は両日ともに 8 時 15 分になります。
 - クラブ内ではクラブのルールを守って行動してください (ゴミはお持ち帰り下さい)。
 - 館内での飲食は指定された所以外は禁止されていますのでご協力願います。
 - その他は当日の大会スタッフの指示に従って、クラブ内の利用をしていただきますようお願い申し上げます。
- 以上

選手権男子本戦

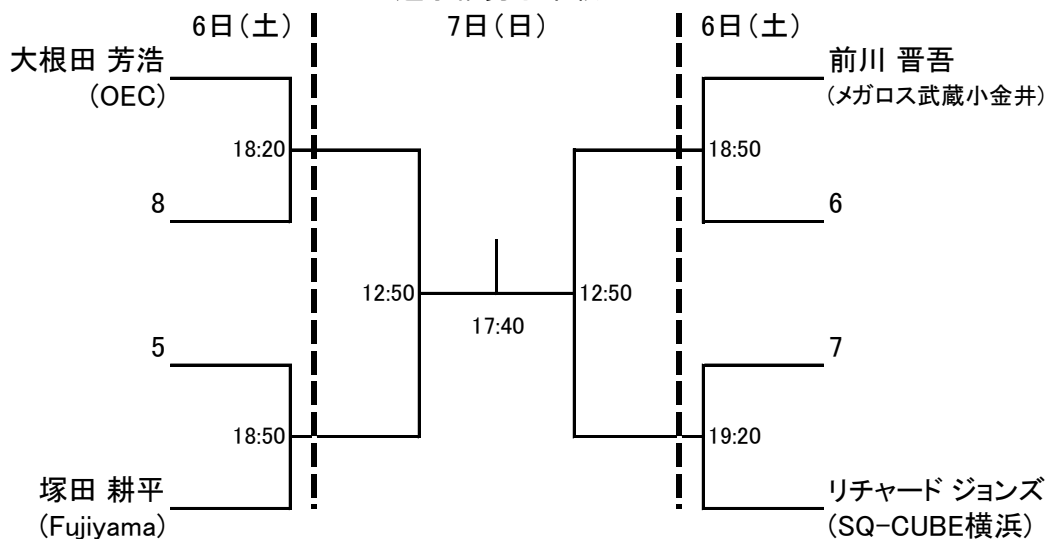

選手権女子本戦

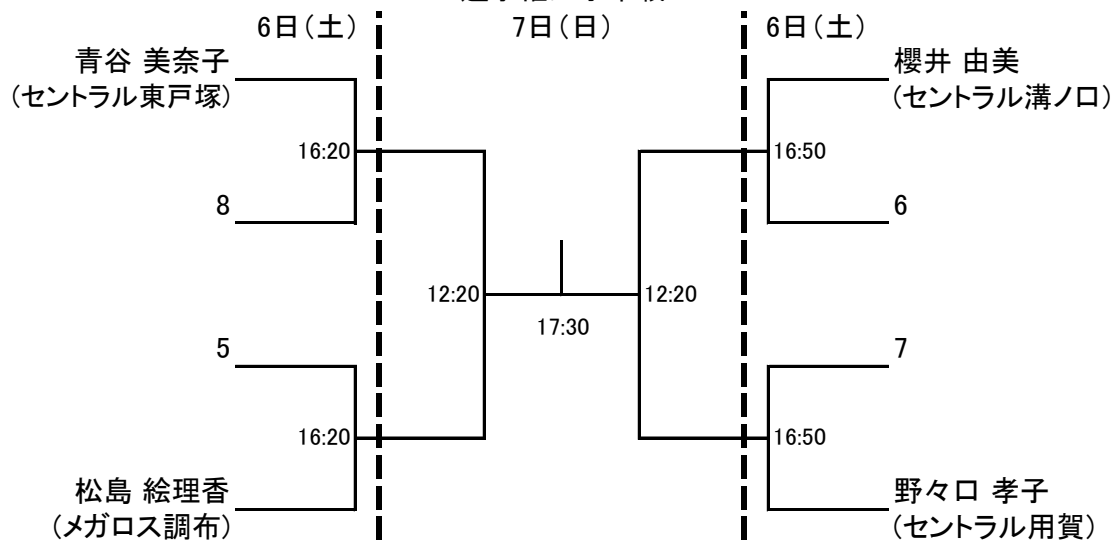

選手権男子予選

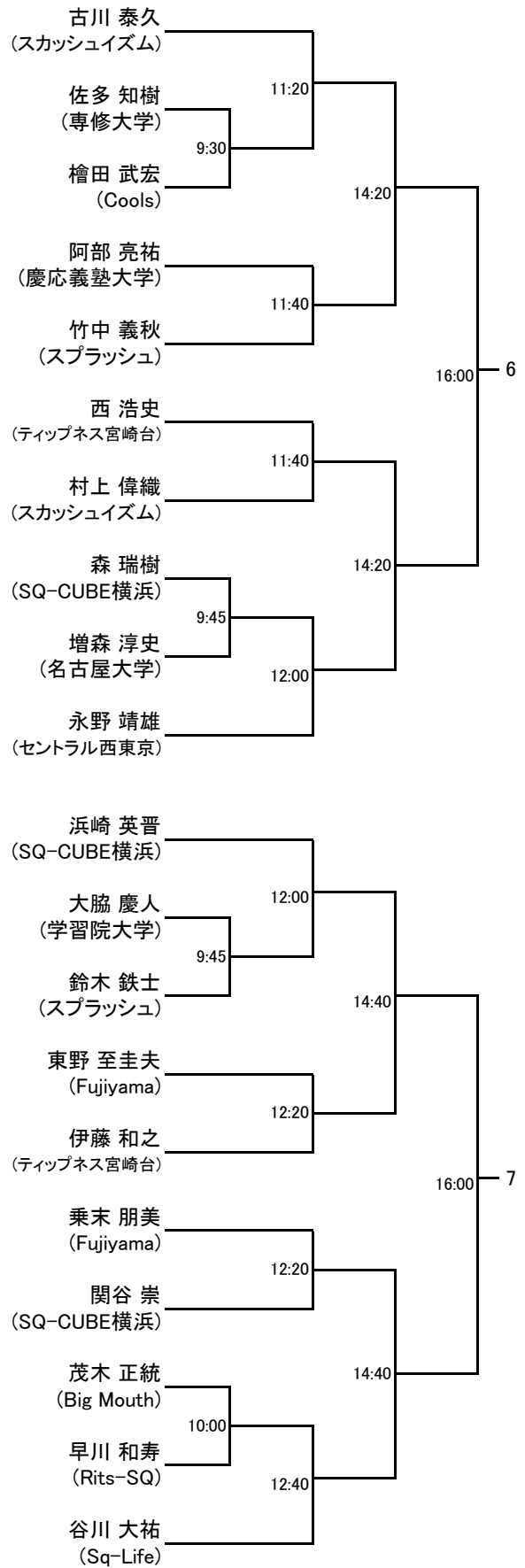
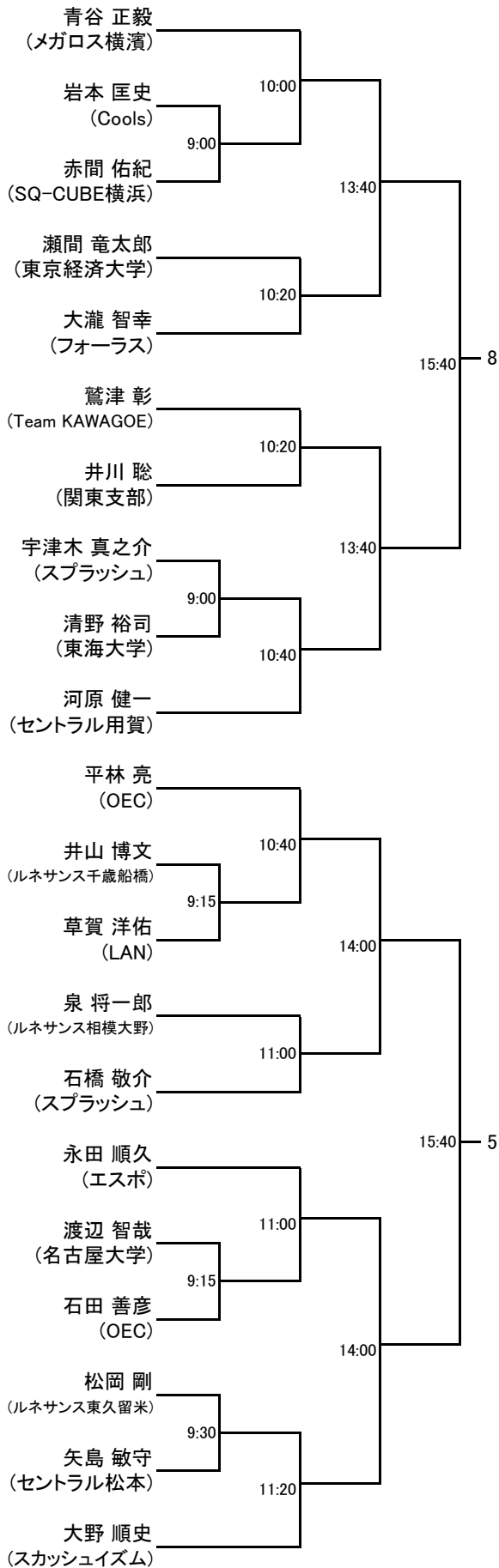

選手権女子予選

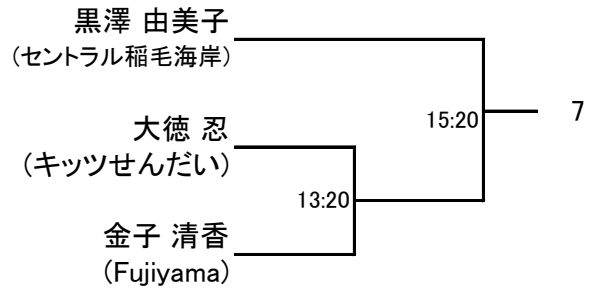
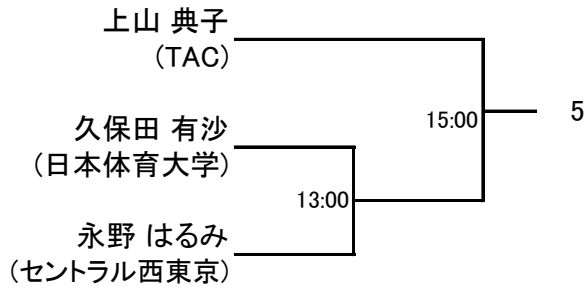
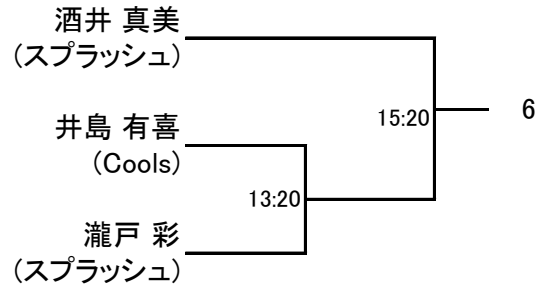
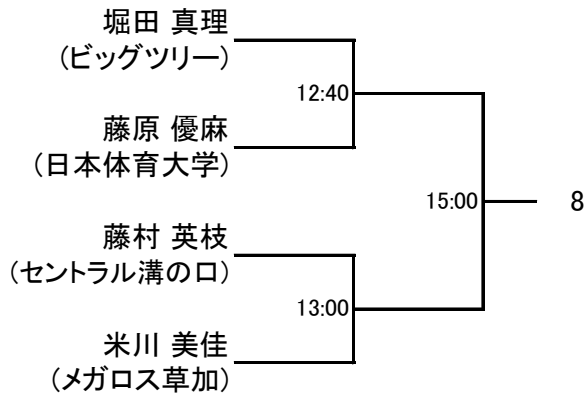

フレンド男子

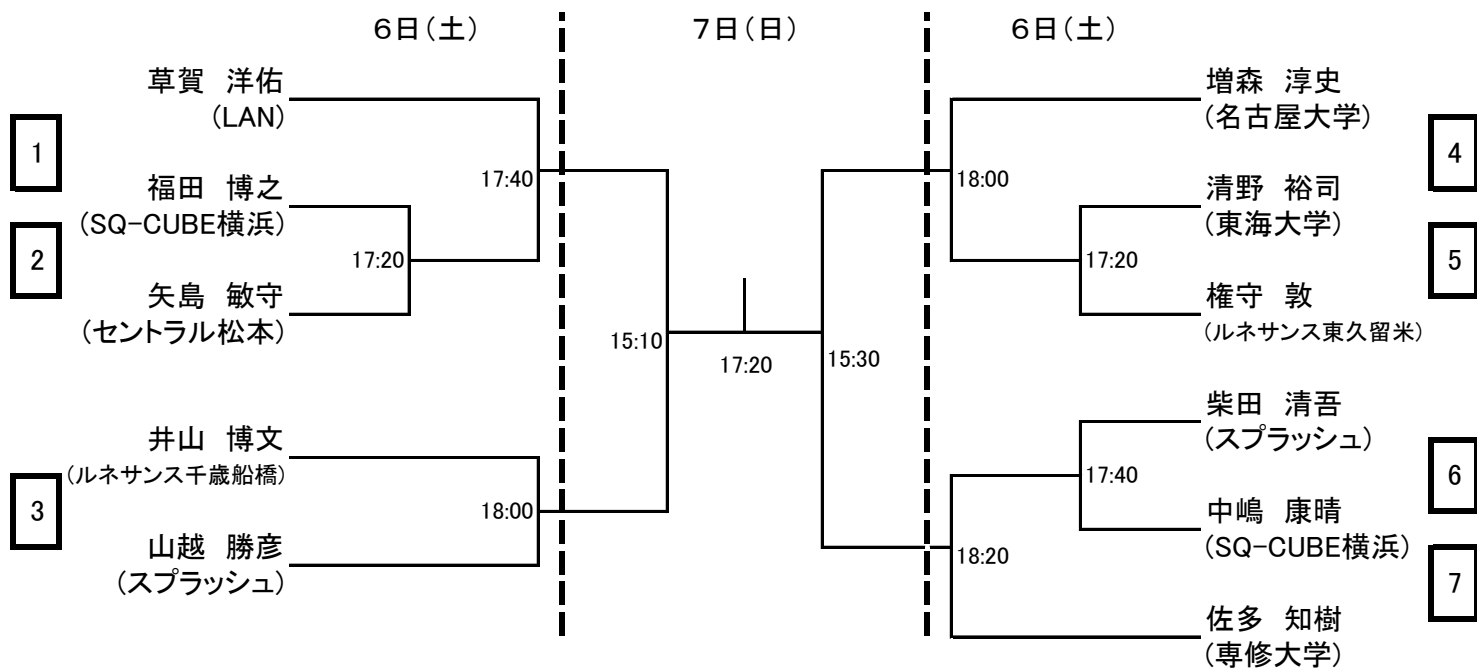

フレンド男子プレート 全て7日(日)

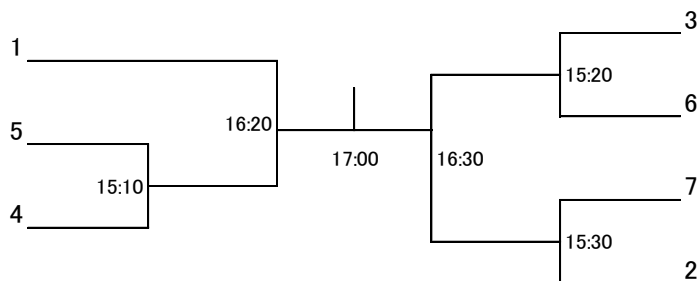

フレンド女子 全て7日(日)

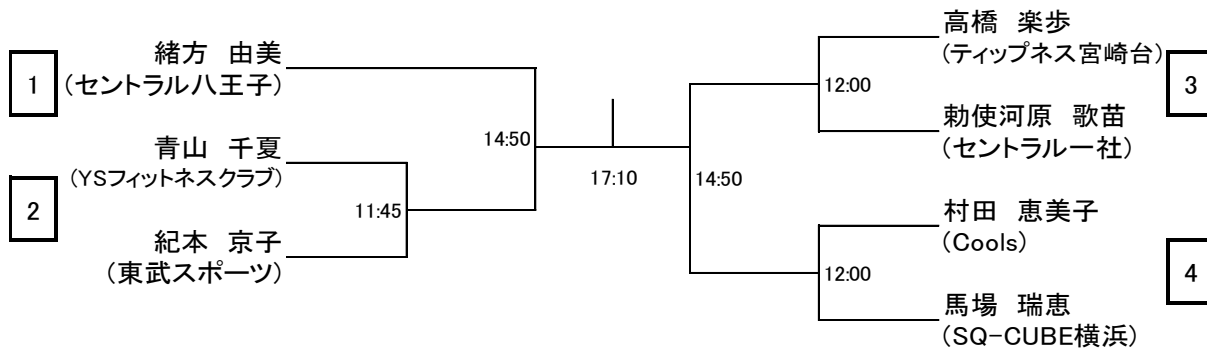

フレンド女子プレート

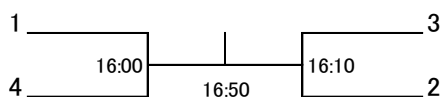

新人男子

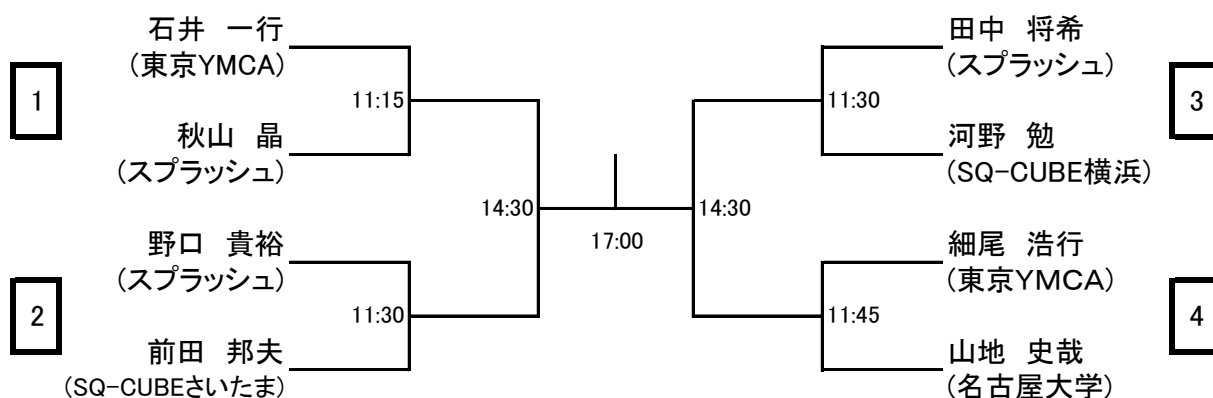

新人男子プレート



新人女子リーグ

	細尾 亜基子 東京YMCA	伊藤 ゆか スプラッシュ	岩崎 いずみ スプラッシュ	三浦 伊久美 SQ-CUBE横浜	結果
細尾 亜基子 東京YMCA		16:00	14:10	11:00	
伊藤 ゆか スプラッシュ			11:15	14:10	
岩崎 いずみ スプラッシュ				15:40	
三浦 伊久美 SQ-CUBE横浜					

【トリオマッチ出場チーム】

	男性	ハンデ	所属	女性	ハンデ	所属	男性・女性	ハンデ	所属
1	松岡 克夫	D	エスポ	犬塚 政子	D	エスポ	西郷 哲夫	D	エスポ
2	福島 寛友	D	スプラッシュ	佐伯 由美子	E	スプラッシュ	河向 啓子	E	スプラッシュ
3	東野 至圭夫	C	Fujiyama	金子 清香	C	Fujiyama	長谷川 明弘	C	Fujiyama
4	野口 貴裕	E	スプラッシュ	杉山 織江	E	スプラッシュ	秋山 晶	E	スプラッシュ
5	石井 正治	D	スプラッシュ	岩崎 いずみ	E	スプラッシュ	伊藤 ゆか	F	スプラッシュ
6	岩本 匡史	C	Cools	井島 有喜	C	Cools	権守 敦	D	ルネサンス東久留米
7	茂木 正統	C	Big Mouth	紀本京子	D	東武スポーツ	緒方 由美	E	セントラル八王子
8	竹中 義秋	C	スプラッシュ	酒井 香織	D	スプラッシュ	柴田 清吾	D	スプラッシュ
9	赤間 佑紀	C	SQ-CUBE横浜	三浦 伊久美	E	SQ-CUBE横浜	関谷 崇	C	SQ-CUBE横浜
10	石橋 敬介	C	スプラッシュ	瀧戸 彩	C	スプラッシュ	田中 将希	E	スプラッシュ
11	永田 順久	B	エスポ	青山 千夏	D	Ysフィットネスクラブ	乗末 朋美	C	FUJIYAMA
12	酒井 順一郎	C	スプラッシュ	酒井 真美	B	スプラッシュ	石井 洋己	D	スプラッシュ
13	渡辺 祥広	A	SQ-CUBE Pro	馬場 瑞恵	D	SQ-CUBE横浜	中嶋 康晴	D	SQ-CUBE横浜

TWO トリオマッチの競技方法について

【ルール】

- ・組み合わせ抽選は選手権予選終了後に大会本部にての抽選を行います。
(立会可能な参加者の皆様には是非ともご参加頂ければと思います。)
 - ・試合は、3人のポイント合計が27点に到達したチームの勝利とします。
(9点・18点にどちらかが到達したら交代)
 - ・ウォーミングアップは、2分で行います。(進行状況により、2試合名以降はアップ無し)
 - ・試合順序は、男⇒女⇒男 の順で行います。男性の試合順は、対戦毎のくじ引きで決定致します。
(女性2名のチームの場合はチーム表の「男・女」の欄に名前がある選手が男性と対戦する選手となります。
* 男女ハンデとしてハンデランクを1つ下げてあります。)
 - ・タイブレークはありません。
 - ・試合は、3人のポイント合計が27点に達したチームが勝利となります。
9点・18点にどちらかが達した時点で交代⇒必ず8点・17点でゲームボール⇒26点でマッチボールとなります。
- 例
3倍の得点を積み重ねの場合0⇒3⇒6⇒8⇒9で加算となり、6点⇒9点にはなりません。
- ・今回は、全てトーナメント&プレート戦で行います。表彰は、優勝・準優勝チームとプレート戦優勝チームとします。